

# Tamponi respingenti per banchine di carico SLIDE

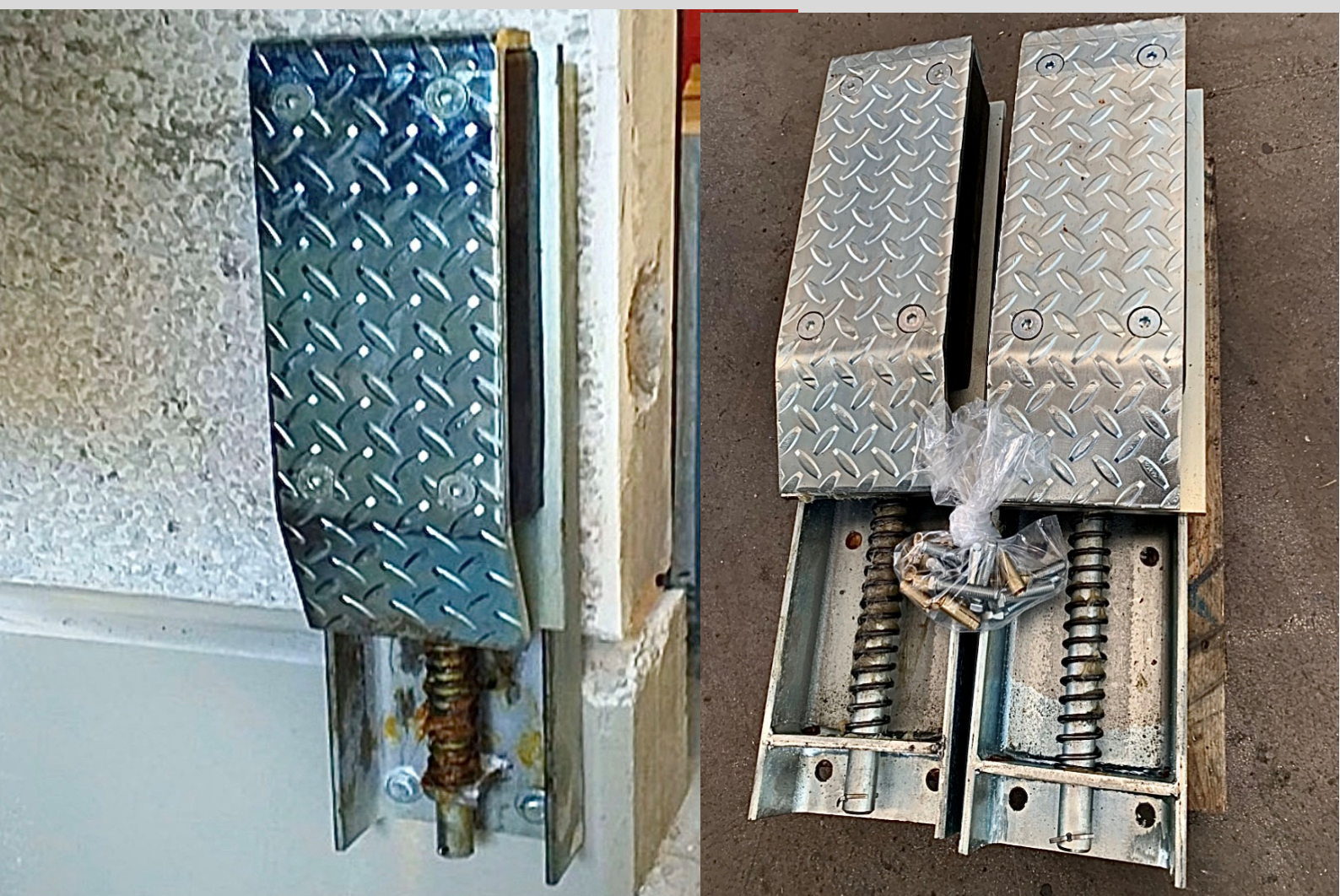

## La soluzione scorrevole

I tamponi scorrevoli slide sono di grande resistenza e aumentano la durata nel tempo di questo componente rispetto ai tamponi standard. Il tamponi scorre assecondando il movimento del mezzo durante le fasi di carico e scarico delle merci e riduce l'attrito tra mezzo in accosto e banchina di carico.

## Scorrimento verticale compensato da molla

Il tampone viene riportato dopo ogni utilizzo in posizione di riposo dalla molla di compensazione inserita all'interno della struttura in acciaio predisponendo il tampone sempre nella posizione corretta per il successivo ciclo di utilizzo.

Il tampone SLIDE puo' essere impiegato a corredo della prima installazione ma anche per interventi post vendita

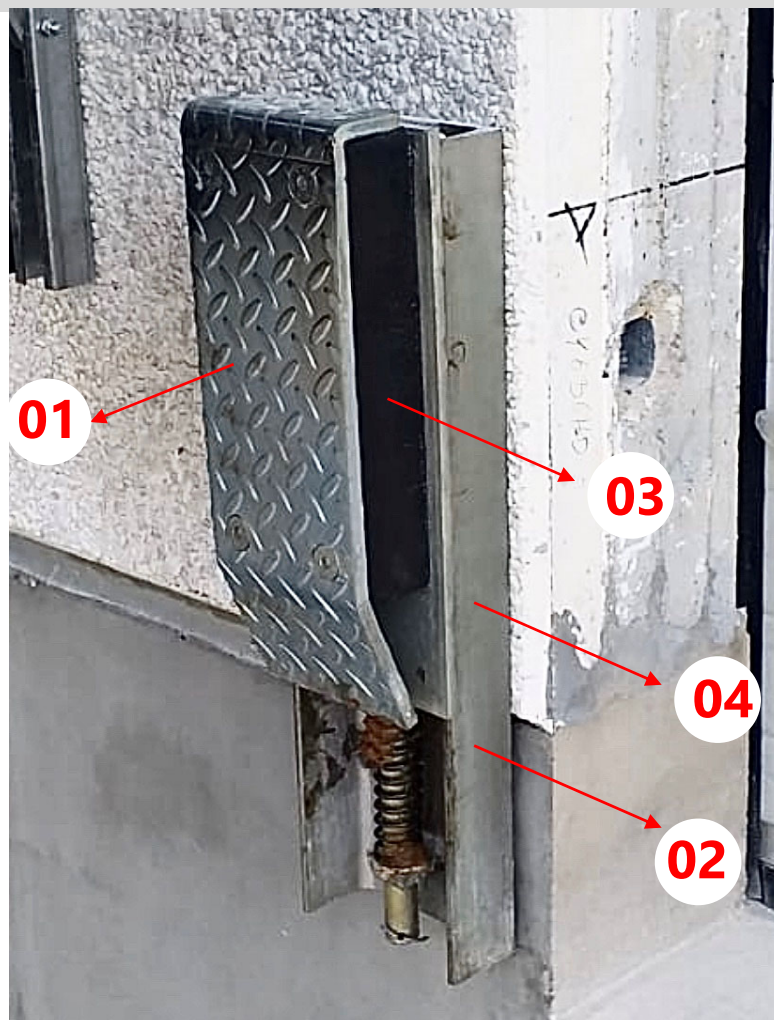

### INSTALLAZIONE

Viene installato con fissaggio a tassellare sulla struttura perimetrale in C.A. della banchina di carico. In presenza di piastre di acciaio annegate nella struttura in C.A. di adeguata misura, il tampone puo' essere anche saldato in opera.

### Componenti robusti e funzionali

- 1- Piastra di protezione in acciaio zincato **SP 12+2** mm !
- 2- Molla di compensazione posizione tampone.
- 3- Doppio ammortizzatore in gomma **L80 X P105 X H 300** mm
- 4- Base in acciaio zincato realizzata con profilo **CNP** da tassellare alla banchina.

## Facili da applicare

I tamponi **SLIDE** sono di semplice applicazione, possono essere fissati con tasselli ad espansione per c.a. oppure saldati se sono presenti delle piastre in acciaio nella trave porta pannelli della banchina.

# Dimensioni – ingombri Manutenzione semplificata

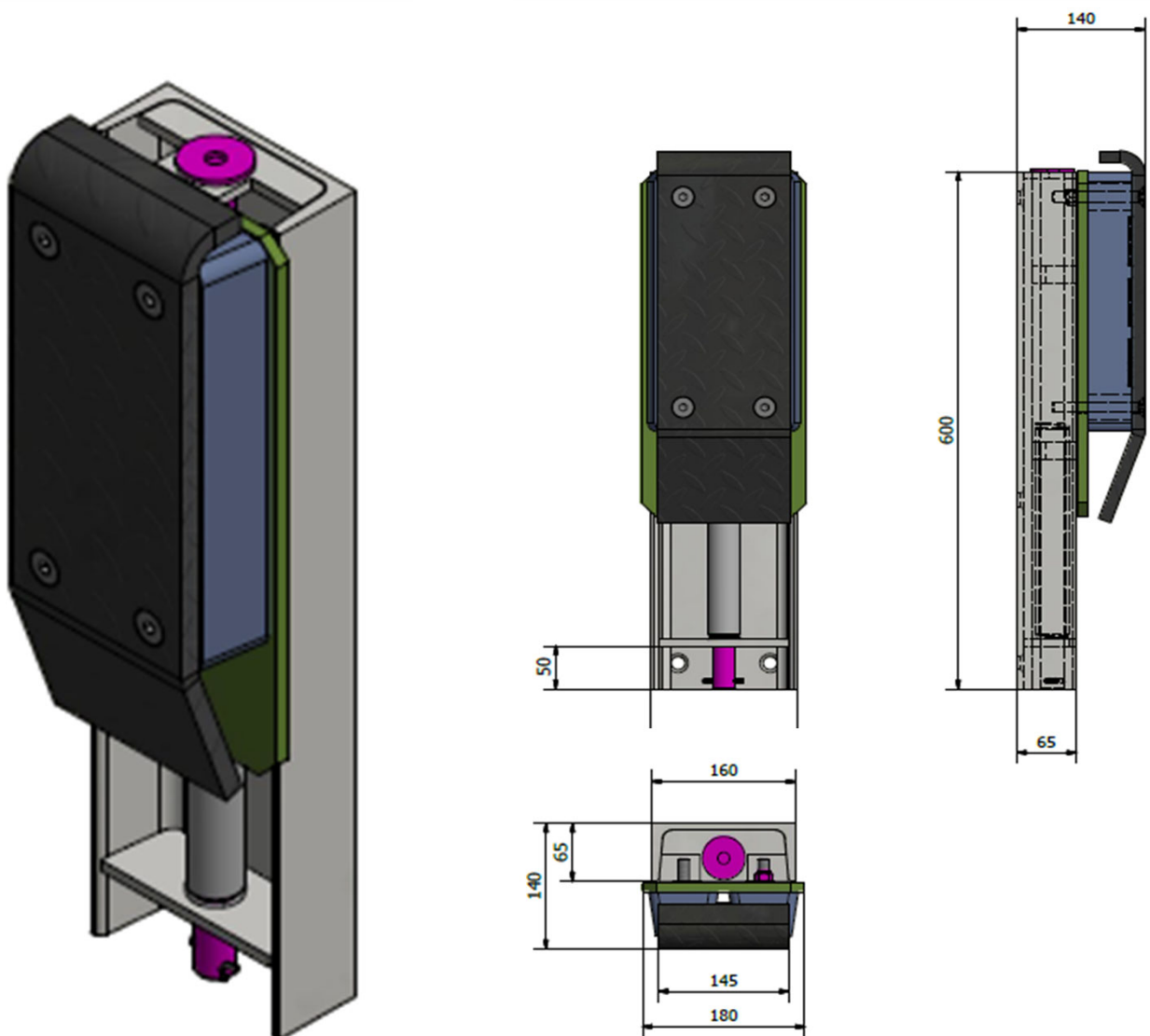

## Facilmente smontabili per la manutenzione

I tamponi sono assemblati tramite imbullonatura e le singole parti possono essere sostituite in caso di danneggiamento.

## Per ogni impegno il modello piu' adatto

Sono tanti i modelli di respingenti tra i quali scegliere la soluzione migliore. Oltre a quelli raffigurati e presenti come standard, Sacil Hlb e' in grado di sviluppare progetti «su misura» specifici per il cliente.

Modelli per ogni esigenza  
STANDARD – SLIDE – CORAZZATO  
Applicabili a tassellare o a saldare



SLIDE



CORAZZATO-1

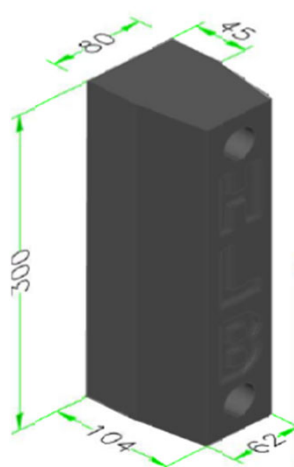

STANDARD

I tamponi **SLIDE** e **CORAZZATO** sono ottimi per interventi di manutenzione post-vendita e sono adatti a tutte le banchine di di carico. Entrambi possono essere applicati a tassellare o a saldare.



CORAZZATO-2